

CARROS



Carro Carretel

Uso geral



Pintura poliéster Ral 3000 com 70 µm



20/25/30 M



Tubo

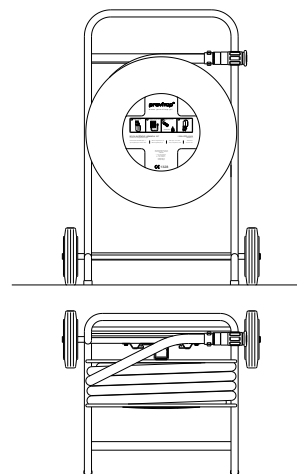

Caso pretenda uma cópia do desenho em CAD, solicite para email: previtop@previtop.pt

Referência	Comp. Mangueira (m) com Ø de 25 mm	Dimensões (mm) A x L x P
18.5.10-20	20	940 x 620 x 480
18.5.10-25	25	940 x 620 x 480
18.5.10-30	30	940 x 620 x 480

Carretel : 10 - 20 / 10 - 25 / 10 - 30 + Carro

COMPOSIÇÃO / CARACTERÍSTICAS: **CARRETEL**

- Abas chapa zinco 1mm
- Tambor chapa aço zinco
- Pintura poliéster 70 µm / Ral 3000
- Válvula rotativa em latão
- Mangueira em PVC reforçada em poliéster semirrígida, segundo EN 694:2001+A1:2007 (20,25 ou 30 metros)
- Agulheta 3 posições: jato, nevoeiro e fecho
- Uniões de ligação macho 25 mm, em latão
- Centro em PVC
- Autocolante marcação CE
- Braço basculante, com alimentação
- Válvula macho esférico 1", com manómetro
- Instruções de instalação e manutenção

COMPOSIÇÃO / CARACTERÍSTICAS: **Carro**

- Tubo de ferro de Ø 25 mm
- Tubo de ferro retangular (apoios)
- Pintura poliéster 70 µm / Ral 3000
- Rodas fixas em borracha maciça Ø 200 mm

NOTA

- Não inclui acessórios de ligação à rede
- Encomendas deverão ser efetuadas pela referência + dimensão
- Coeficiente de descarga da BIATC— K42



* Imagens meramente ilustrativas *

Opções

Ral/Cor
(à escolha)



Carretel testado e aprovado, com marcação CE, conforme norma NP EN 671-1:2012 - CE 1328-CPR-0149



previtop®

www.previtop.pt

Carro Carretel

Uso geral



Pintura poliéster Ral 3000 com 70 µm



50/60/70 M



Tubo

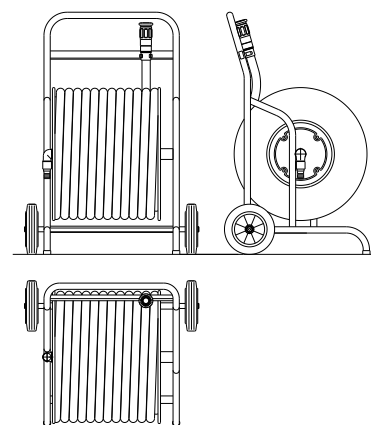

Caso pretenda uma cópia do desenho em CAD, solicite para email: previtop@previtop.pt

Referência	Comp. Mangueira (m) com Ø de 25 mm	Dimensões (mm) A x L x P
18.5.10-50	50	940 x 620 x 480
18.5.10-60	60	940 x 620 x 480
18.5.10-70	70	940 x 620 x 480

Carretel : 10 - 50 / 10 - 60 / 10 - 70 + CarroCOMPOSIÇÃO / CARACTERÍSTICAS: **CARRETEL**

- Abas chapa zinco 1mm
- Tambor chapa aço zinco
- Pintura poliéster 70 µm / Ral 3000
- Válvula rotativa em latão
- Mangueira em PVC reforçada em poliéster semirrígida, segundo EN 694:2001+A1:2007 (20,25 ou 30 metros)
- Agulheta 3 posições: jato, nevoeiro e fecho
- Uniões de ligação macho 25 mm, em latão
- Centro em PVC
- Autocolante marcação CE
- Braço basculante, com alimentação
- Válvula macho esférico 1", com manómetro
- Instruções de instalação e manutenção

COMPOSIÇÃO / CARACTERÍSTICAS: **Carro**

- Tubo de ferro de Ø 25 mm
- Tubo de ferro retangular (apoios)
- Pintura poliéster 70 µm / Ral 3000
- Rodas fixas em borracha maciça Ø 200 mm

NOTA

- Não inclui acessórios de ligação à rede
- Encomendas deverão ser efetuadas pela referência + dimensão



* Imagens meramente ilustrativas *

OpçõesRal/Cor
(à escolha)

Carro Duplo Carretel

Uso geral



Pintura poliéster Ral 3000 com 70 µm



100 M



Tubo

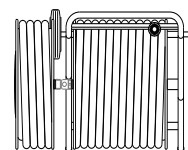
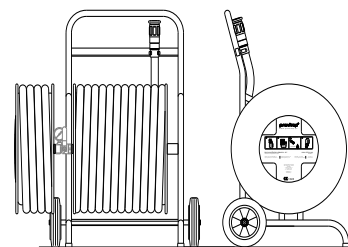

Caso pretenda uma cópia do desenho em CAD, solicite para email: previtop@previtop.pt

Referência	Comp. Mangueira (m) com Ø de 25 mm	Dimensões (mm) A x L x P
18.5.2.10-100	70 + 30	940 x 900 x 700

Carretel : 1 x 10 - 70 + 1 x 10 - 30 + CarroCOMPOSIÇÃO / CARACTERÍSTICAS: **CARRETEL**

- Abas chapa zinco 1mm
- Tambor chapa aço zinco
- Pintura poliéster 70 µm / Ral 3000
- Válvula rotativa em latão
- Mangueira em PVC reforçada em poliéster semirrígida, segundo EN 694:2001+A1:2007 (20,25 ou 30 metros)
- Agulheta 3 posições: jato, nevoeiro e fecho
- Uniões de ligação macho 25 mm, em latão
- Centro em PVC
- Autocolante marcação CE
- Braço basculante, com alimentação
- Válvula macho esférico 1", com manómetro
- Instruções de instalação e manutenção

COMPOSIÇÃO / CARACTERÍSTICAS: **Carro**

- Tubo de ferro de Ø 25 mm
- Tubo de ferro retangular (apoios)
- Pintura poliéster 70 µm / Ral 3000
- Rodas fixas em borracha maciça Ø 200 mm

NOTA

- Não inclui acessórios de ligação à rede
- Encomendas deverão ser efetuadas pela referência + dimensão



* Imagens meramente ilustrativas *

Opções
Ral/Cor (à escolha)

Suporte com Carretel

Uso geral

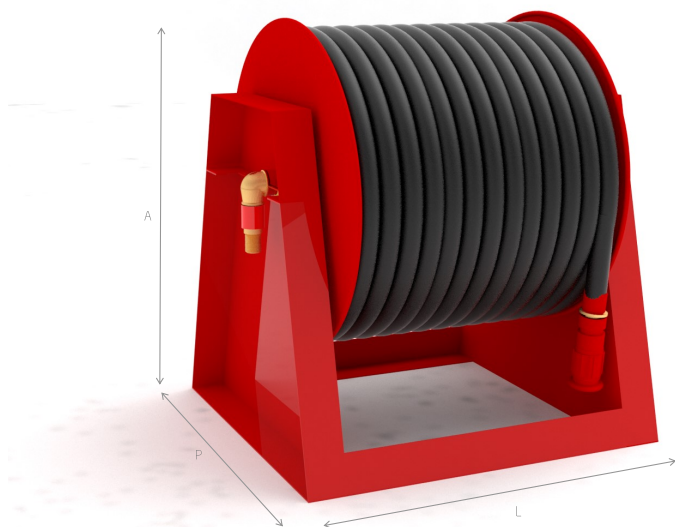

Pintura poliéster Ral 3000 com 70 µm



Tubo

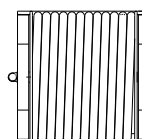
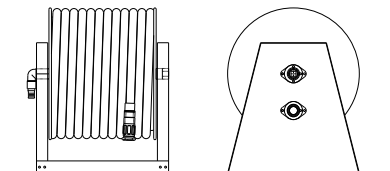

Caso pretenda uma cópia do desenho em CAD, solicite para email: previtop@previtop.pt

Referência	Comp. Mangueira (m) com Ø de 25 mm	Dimensões (mm) A x L x P
18.5.3.10-40	40	665 x 431 x 530
18.5.3.10-50	50	665 x 481 x 530
18.5.3.10-60	60	665 x 531 x 530
18.5.3.10-70	70	665 x 631 x 530
18.5.3.10-80	80	665 x 731 x 530

Carretel: 10 - 40 | 10 - 50 | 10 - 60 | 10 - 70 | 10 - 80

COMPOSIÇÃO / CARACTERÍSTICAS: **CARRETEL**

- Abas chapa zinco 1mm
- Tambor chapa aço zinco
- Pintura poliéster 70 µm / Ral 3000
- Válvula rotativa em latão
- Mangueira em PVC reforçada em poliéster semirrígida, segundo EN 694:2001+A1:2007 (40, 50, 60, 70 ou 80 metros)
- Agulheta 3 posições: jato, nevoeiro e fecho
- União de ligação macho 25 mm, em latão
- Centro em PVC
- Instruções de instalação e manutenção

COMPOSIÇÃO / CARACTERÍSTICAS: **ESTRUTURA**

- Chapa zinco 2mm
- Desmultiplicador força
- Manivela
- Pintura poliéster 70 µm / Ral 3000

NOTA

- Não inclui acessórios de ligação à rede
- Encomendas deverão ser efetuadas pela referência + dimensão

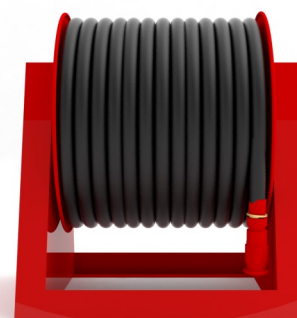
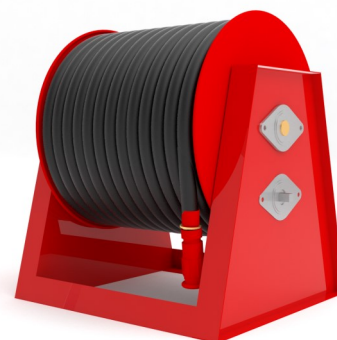

* Imagens meramente ilustrativas *

Opções

Ral/Cor
(à escolha)

Carro Transporte Mangueiras 45mm

Uso geral



Pintura poliéster Ral 3000 com 70 µm



Tubo

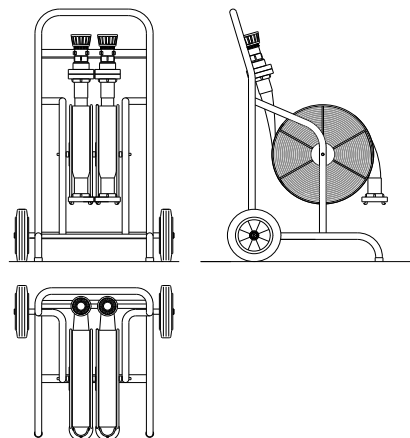

Caso pretenda uma cópia do desenho em CAD, solicite para email: previtop@previtop.pt

Referência	Comp. Mangueira (m) com \varnothing de 25 mm	Dimensões (mm) A x L x P
18.5.12-2	-	940 x 450 x 600

Carro Transporte: 2 Carretos

COMPOSIÇÃO / CARACTERÍSTICAS: Carro

- Tubo de ferro de \varnothing 25 mm
- Tubo de ferro retangular (apoios)
- 2 Carretos
- Pintura poliéster 70 µm / Ral 3000
- Rodas fixas em borracha maciça \varnothing 200 mm

NOTA

- Não inclui mangueiras, nem acessórios
- Encomendas deverão ser efetuadas pela referência + dimensão



* Imagens meramente ilustrativas *

OpçõesRal/Cor
(à escolha)

Carro Transporte Mangueiras 45mm

Uso geral



Pintura poliéster Ral 3000 com 70 µm



Tubo

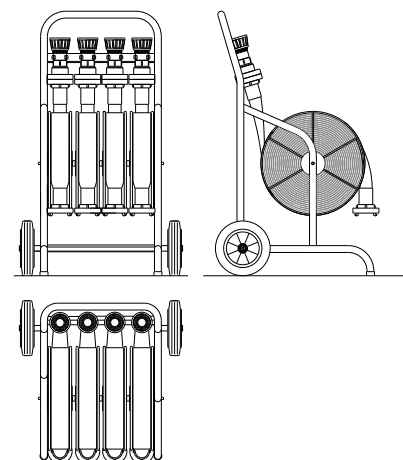

Caso pretenda uma cópia do desenho em CAD, solicite para email: previtop@previtop.pt

Referência	Comp. Mangueira (m) com Ø de 25 mm	Dimensões (mm) A x L x P
18.5.12-4	-	940 x 450 x 600

Carro Transporte: 4 Carretos

COMPOSIÇÃO / CARACTERÍSTICAS: Carro

- Tubo de ferro de Ø 25 mm
- Tubo de ferro retangular (apoios)
- 4 Carretos
- Pintura poliéster 70 µm / Ral 3000
- Rodas fixas em borracha maciça Ø 200 mm

NOTA

- Não inclui mangueiras, nem acessórios
- Encomendas deverão ser efetuadas pela referência + dimensão



* Imagens meramente ilustrativas *

Opções

Ral/Cor
(à escolha)